

KAYNAK BOYUNLU FLANŞ 150 LB
WELDING NECK FLANGE CLASS 150
(ASME B 16.5 - 1996 + MSS-SP 44 - 1996)
B16.47-AA / B16.47-B

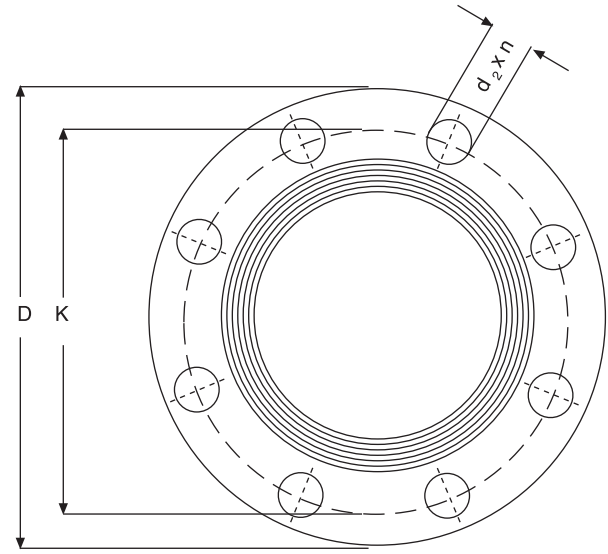
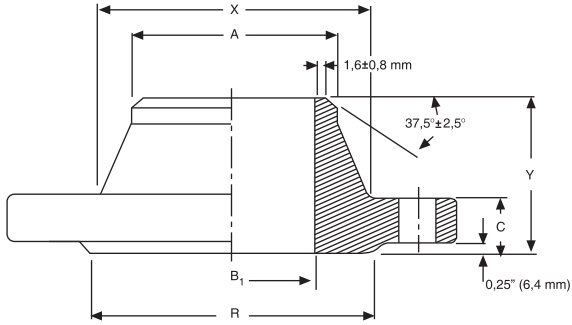

BORU / PIPE		D	C min	R	DELİKLER / DRILLINGS			B ₁	X	A	Y	AĞIRLIK (WEIGHT)
DN	NPS				n	K	d ₂					
ASME B 16,5 - 1996												
15	1/2"	89	11,2	34,9	4	60,3	15,8	30	21,3	48	0,80	
20	3/4"	99	12,7	42,9	4	69,8	15,8	38	26,87	52	0,90	
25	1"	108	14,3	50,8	4	79,4	15,8	49	33,4	56	1,00	
32	1 1/4"	117	15,7	63,5	4	88,9	15,8	59	42,2	57	1,30	
40	1 1/2"	127	17,5	73	4	98,4	15,8	65	48,3	62	1,50	
50	2"	152	19,1	92,1	4	120,6	19	78	60,3	63	2,30	
65	2 1/2"	178	22,3	104,8	4	139,7	19	90	73	70	3,70	
80	3"	190	23,9	127	4	152,4	19	108	88,9	70	4,20	
-	3 1/2"	216	23,9	139,7	8	177,8	19	122	101,6	71	5,30	
100	4"	229	23,9	157,2	8	190,5	19	135	114,3	76	5,90	
125	5"	254	23,9	185,7	8	215,9	22,2	164	141,3	89	7,00	
150	6"	279	25,4	215,9	8	241,3	22,2	192	168,3	89	8,50	
200	8"	343	28,5	269,9	8	298,4	22,2	246	219,1	102	13,50	
250	10"	406	30,2	323,8	12	362	25,4	305	273	102	19,50	
300	12"	483	31,8	381	12	431,8	25,4	365	323,9	114	29,00	
350	14"	533	35	412,8	12	476,2	28,5	400	355,6	127	39,00	
400	16"	597	36,6	469,9	16	539,8	28,5	457	406,4	127	47,00	
450	18"	635	39,7	533,4	16	577,8	31,8	505	457	140	54,00	
500	20"	698	42,9	584,2	20	635	31,8	559	508	144	70,00	
600	24"	813	47,7	692,2	20	749,3	35	664	610	152	95,00	
MSS - SP 44 ASME B16.47 1996 SERIE A												
650	26"	869,9	68,3	749,3	24	806,4	34,9	676,2	660,4	120,6	143,00	
700	28"	927,1	71,4	800,1	28	863,6	34,9	726,9	711,2	125,5	185,00	
750	30"	984,2	74,7	857,2	28	914,4	34,9	781	762	136,6	199,00	
800	32"	1060,4	80,8	914,4	28	977,9	41,3	831,8	812,8	144,5	255,00	
850	34"	1111,2	82,6	965,2	32	1028,7	41,3	882,6	863,6	149,4	275,00	
900	36"	1168,4	90,4	1022,3	32	1085,8	41,3	933,4	914,4	157,2	367,00	
950	38"	1238,2	87,4	1073,1	32	1149,3	41,3	990,6	965,2	157,2	381,00	
1000	40"	1289	90,4	1123,9	36	1200,1	41,3	1041,4	1016	163,6	393,00	

SIPARIŞE GÖRE DEĞİŞİMEKTEDİR.
CHANGES UPON CUSTOMER'S ORDER.

SIPARIŞE GÖRE DEĞİŞİMEKTEDİR.
CHANGES UPON CUSTOMER'S
ORDER.

*Ölçüler mm'dir.

*Dimensions are in mm.